

KAWASAKI STEEL GIHO

Vol.12 (1980) No.2

Cap Forming Machine for Tinplate Package

(Yuichi Kanetake) (Yasuhiro Hirooka) (Shigeki
Taniguchi) (Makoto Ebisawa)

:

Synopsis :

The automatization of tinplate packing has long been studied in Chiba Works, Kawasaki Steel Corp. The authors have recently succeeded in automatized forming of caps which are the upper part of package for tinplate and which have previously been folded around the products by hand using a wood hammer. As a result of this automatization, package of uniform and better shape and more efficient packing work have been achieved.

(c)JFE Steel Corporation, 2003

鋸りきり板梱包用天蓋成形装置

Cap Forming Machine for Tinplate Package

金 武 佑 一*

Yuich Kanetake

広 岡 靖 博**

Yasuhiro Hirooka

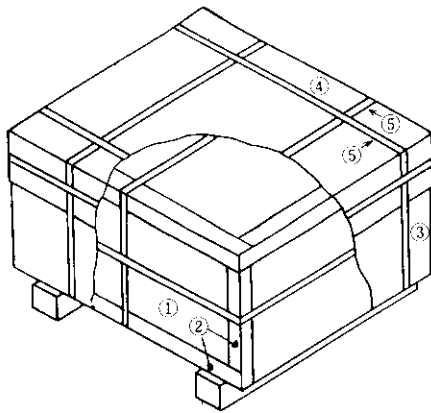

- ① Rust proof paper
- ② Corner protector
- ③ Side cover
- ④ Cap
- ⑤ Steel band

Fig. 2 Main view of cigarette package

形された天蓋にすり傷がつき問題であり、ゴム製の方が良好である。

成形サイズの変化に対しては下型を分離し、XおよびY方向に移動可能としている。Fig. 3に成形型の配置を示す。さらに成形型において、各型相互の設定クリアランスの維持およびサイズ換えが容易となるように、耳折り型を下型と同一移動台上に載置し、また耳出し型と下型のサイズ換えの駆動系統を機械的に連結した。

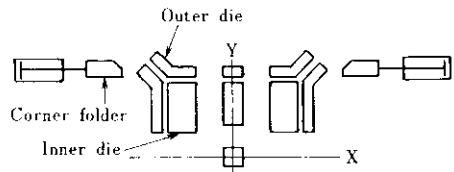

Fig. 3 Dies arrangement

3. 成形方式および成形型の検討

機械化に際し、成形動作の単純化、成形サイズ変化時の操作性の容易さ、また成形された天蓋の

4. 装置の構成と成形仕様



なっている。また天蓋成形個数はカウンターで標
示されるように、プリント1枚の個数になる。

